

DIN 7982 ähnlich ISO 7050

Blechschauben

Senkkopf | Kreuzschlitz H (Phillips) | Form C mit Spitze

Stahl | verzinkt | Cr(VI) - frei | ST-Gewinde (Blech)

Hinweis: DIN-Norm wurde zurückgezogen | Geänderte Kopfmaße bei ISO-Norm

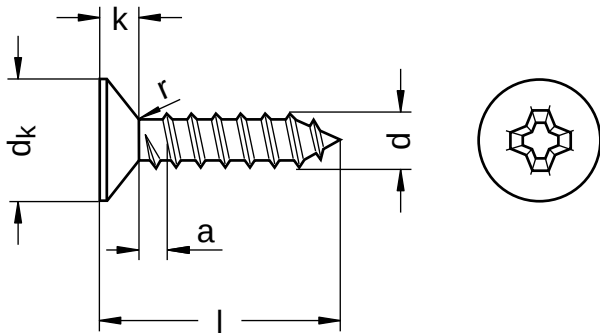

Durchmesser (d)	a max.	dk		k	r max.	Steigung (P)	Werkzeuggröße
		min.	max.				
2,2	0,8	4,00	4,3	1,3	0,8	0,8	H1
2,9	1,1	5,20	5,5	1,7	1,1	1,1	H1
3,5	1,3	6,44	6,8	2,1	14,0	1,3	H2
3,9	1,3	7,14	7,5	2,3	1,5	1,3	H2
4,2	1,4	7,74	8,1	2,5	1,8	1,4	H2
4,8	1,6	9,14	9,5	3,0	1,9	1,6	H2
5,5	1,8	10,37	10,8	3,4	2,1	1,8	H3
6,3	1,8	11,97	12,4	3,8	2,4	1,8	H3

Nennmaß	Länge (l)	
	min.	max.
6,5	5,7	7,3
8,0	7,2	8,8
9,5	8,7	10,3
13,0	12,2	13,8
16,0	15,2	16,8
19,0	18,2	19,8

Nennmaß	Länge (l)	
	min.	max.
22,0	21,2	22,8
25,0	24,2	25,8
32,0	30,7	33,3
38,0	36,7	39,3

Alle technischen Daten beziehen sich auf das Maß mm



DIN 7982 ähnlich ISO 7050

Blechschraben

Senkkopf | Kreuzschlitz H (Phillips) | Form C mit Spitze

Stahl | verzinkt | Cr(VI) - frei | ST-Gewinde (Blech)

Durchmesser (d)	Länge (l)									
	6.5	8	9.5	13	16	19	22	25	32	38
2,2	●	●	●	●	●					
2,9	●	●	●	●	●	●				
3,5			●	●	●	●	●	●		
3,9			●	●	●	●	●	●		
4,2			●	●	●	●	●	●	●	●
4,8			●	●	●	●	●	●	●	●
5,5				●	●	●	●			●
6,3				●	●	●	●	●	●	●

• Kombinationen im eShop erhältlich | Weitere Größen auf Anfrage

Alle technischen Daten beziehen sich auf das Maß mm

